

# Kurbelwellen-Datenblatt

Motorart	2 Zyl., 4T, Boxer
Bezeichnung	R75, Ausf. 1
Prod.zeitraum	1941 ... 1944
Bohrung	78 mm
Hub	78 mm
Hubraum	0.745 l
Leistung	19 kW b. 4400 min <sup>-1</sup>
Drehmoment	49 Nm b. 3600 min <sup>-1</sup>
Hubzapfen	∅36 mm, Gleitlager
Hauptlager	2, ∅35 mm, Gleitlager
Bauart	5-tlg. gepresst, Wangen geschmiedet, Pleuel einteilig
Schmierung	Schleueröl
Besonderheiten	--

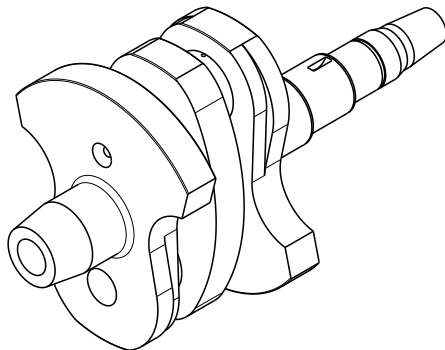

Maßstab Modell: 1:5

[www.motor-manufaktur.de](http://www.motor-manufaktur.de)

## BMW R75